

# **TF TOYO FRAME**

Vol.2



[www.toyoframe.com](http://www.toyoframe.com)

## 真の製品の価値とは

今ここで起きた出来事が、次の瞬間には世界に散らばっていく。

現代においてはありとあらゆる出来事や思考がインターネットを経由して共有され、化学反応を起こし、新しいアイデアとして生まれ変わる。

—そしてそのアイデアが風化していく速度も、加速を続ける。

全てが情報の激流に曝されることで、その外皮が削ぎ落とされ純粋な価値が浮き彫りとなる時代。そこで見えてくる「自転車」の本質とはなんだろうか。

スピード・距離・目的などに関わらず、乗るヒトのストレスを最小限に減らし、そしてその時間を豊かに過ごせること。競技も、旅をすることも、日常の足と使うことも、全て自転車に乗ると同じ行為。その行為に喜びを見出し、次の世代に受け継ぐことは出来るだろうか。

共に走りたいという人々の思いを形にした自転車を作りたい。

距離・時間・世代、全てにおいて長く乗り続けられる自転車を提案したい。

時代も場所も越えて、自転車と共に過ごした日々を、見た景色を、体験した冒険を、戦った記録を—その全てを誰かに話したくなるような、そんな自転車を届けたい。

そしてそれは、自分たちの生まれた国で生み出されるべきだと思うのだ。

「MADE IN JAPAN」は魔法の言葉だ。

その言葉だけで品物に価値を感じる人もいるだろう。

しかし、その本質は世の流れの中に置き去りにされ、イメージだけが先走りしたただのブランドと化している。もはやかつての日本製が持つ意味は失われつつある。

東洋フレームには、40年以上の歴史がある。

紆余曲折もありながら、切磋琢磨し時代の荒波を乗り越え、技術を引き継いできた。

日本の文化、歴史、考え方が染みついた技術者集団として。

私達の仕事は日本製というラベルを貼ることではない。

日本人にしか形にできないものだからこそ、日本製である真価と意義がある。

それは現代の「MADE IN JAPAN」とは次元を別にするものだ。

自身の製品によって自転車の持つ純粋な価値を世界へ広めていくことが、東洋フレームの進むべき道だ。

東洋フレーム株式会社  
代表取締役社長 石垣 鉄也





## TOYO LOGIC「CARBON」TUBE

このカーボンチューブはクロモリの特性を最大限引き出すように開発されました。

・ GRAPHITE DESIGN製 TOYOオリジナルバテッドチューブ

トップチューブ：Φ31.8/Inner Single Butted (T700, T800 ,M40J)

ダウンチューブ：Φ38.1/Inner Single Butted (T700, T800 ,M40J)

クロモリとカーボンという特性の違う材料をただ単に繋げているだけでは、バランスの取れない乗り物になります。

リアクロモリで発生した粘りと跳ね返りをカーボンで受け止め促進力に、カーボンで受け止めた入力をリアクロモリに伝えしならせる。

ペダリング時にスチール特有の粘りがある、気持ちの良い跳ね返りが味わえます。

路面からの振動や突き上げをクロモリが吸収し、軽量且つ高剛性なカーボンチューブがフロント三角を構成しステアリング性能を格段に引き上げています。

硬すぎず、軟すぎず。

インナーバテッドを施されたチューブはサイズや用途によって、厚い部分の長さを変えることにより剛性をコントロールが可能です。

自転車フレームとしてトータルのバランス考えた設計と製造が出来るカーボンチューブにこそ価値があります。

1つ1つの材料にまで妥協を許さない、TOYOの哲学がフレームに詰まっています。

# HYBRID ROAD-D

¥ 400,000-( 税別 )



## 新世代ハイブリッド

2017年東洋フレームのフラッグシップロードモデル

カーボンとスチールの相性を最大限にまで高めたディスクブレーキロードバイク。

トップチューブとダウンチューブに配置した GRAPHITE DESIGN 社の最新機材「M40J」を使用し、

更に剛性と加速性能をアップしております。

完全オリジナル 2 ピースリアエンド Flat Mount Disc Brake を採用、

前後 E-スルー 12mm 設計により、ブレーキ性能・ステアリング性能が向上。



## FRAME SPEC

|         |  |
|---------|--|
| モデル     | HYBRID ROAD-D (TOYOFRAME Factory in OSAKA)                   |
| フレーム    | TOYO LOGIC カーボンチューブ (GRAPHITE DESIGN) + 熱処理クロモリチューブ (KAISEI) |
| OLD     | 142mm 12mm E-スルー   |
| フォーク    | 1.5" テーバードカーボンフォーク 12mm E-スルー フラットマウント ディスクブレーキ              |
| ブレーキタイプ | フラットマウント ディスク  |
| シフトタイプ  | ワイヤー式 or Di2 内装式   |
| シートポスト径 | 27.2mm / FD クランプ径 :28.6mm                                    |
| 重量      | フレーム単体 1,580g(Mサイズ) / フレームセット 2,030g(Mサイズ)                   |

# HYBRID ROAD

¥ 370,000-( 税別 )



## 時代と共に進み続けるハイブリッド

TOYOが40年間で培ってきた素材選別と溶接技術に関わるノウハウを集結し、クロモリとカーボンの相性を極限まで突き詰めたのが、このハイブリッドロード。GRAPHITE DESIGN社との共同開発製品【TOYOインナーパテッドカーボンチューブ】は、クロモリでは限界がある軽量化を実現し、リア三角のクロモリは人間のリズムに合った素直な反発力としなりによる快適な促進力を生み出します。



## FRAME SPEC

|         |  |
|---------|--|
| モデル     | HYBRID ROAD (TOYOFRAME Factory in OSAKA)                     |
| フレーム    | TOYO LOGIC カーボンチューブ (GRAPHITE DESIGN) + 熱処理クロモリチューブ (KAISEI) |
| OLD     | 130mm  |
| フォーク    | 1.5" テーパードカーボンフォーク   |
| ブレーキタイプ | キャリパーブレーキ  |
| シフトタイプ  | ワイヤー式 or Di2 内装式   |
| シートポスト径 | 27.2mm / FD クランプ径 :28.6mm                                    |
| 重量      | フレーム単体 1,490g(Mサイズ) / フレームセット 1,990g(Mサイズ)                   |

# T-Carbon ROAD

¥ 260,000-( 税別 )



## 新世代ハイブリッド

フラグシップモデルであるHYBRID ROADからのフィードバックを受けて開発された、セカンドグレードモデルです。

トップチューブ以外をクロモリとすることで、よりしなやかなフィーリングを生み出しています。

カーボンにはGRAPHITE DESIGN社との共同開発製品【TOYOインナーバテッドカーボンチューブ】です。

ロードバイクとしてピュアレーサーの位置づけではなく、あらゆるシーンで気持ちよく走れる万能なバイクです。



## FRAME SPEC

|         |  |
|---------|--|
| モデル     | T-Carbon ROAD (TOYOFRAME Factory in OSAKA)                   |
| フレーム    | TOYO LOGIC カーボンチューブ (GRAPHITE DESIGN) + 熱処理クロモリチューブ (KAISEI) |
| OLD     | 130mm  |
| フォーク    | 1.5" テーバードカーボンフォーク   |
| ブレーキタイプ | キャリパーブレーキ  |
| シフトタイプ  | ワイヤー式 or Di2 内装式   |
| シートポスト径 | 27.2mm / FD クランプ径 :28.6mm                                    |
| 重量      | フレーム単体 1,540g(Mサイズ) / フレームセット 2,040g(Mサイズ)                   |

## TOYO LOGIC「STEEL」TUBE

東洋フレームではこれまで培ってきたノウハウに基づき、自社で開発したオリジナルチューブを採用しています。

・カイセイ製 TOYOオリジナルバテッドチューブ

トップチューブ :  $\Phi 28.6 / 0.9-0.5-0.8t$

ダウンチューブ :  $\Phi 31.8 / 0.9-0.5-0.8t$

ダウンチューブ :  $\Phi 34.9 / 0.9-0.6-0.5-0.8t$

シートチューブ :  $\Phi 29.8-28.6 / 1.2-0.6-0.9t$

素材選定と焼入れにより材料そのものの性質をコントロールし、バテッド部は厚みの指定のみではなくパイプの用途とサイズに応じて個別にバテッド部の長さを設定することで、それぞれがフレームの形となった時に求められる能力を最大限発揮できるよう設計しています。

ただし全ての材料を自社製とするわけではなく、既存メーカーのチューブについてもその性質の本質を追求し、最適な方法で組み合わせることで理想のフレームを作り上げています。

これが東洋フレーム製品にしか成し得ない硬さとしなりのバランスを生み出しています。



# ROAD-D

¥ 220,000-( 税別 )



## 次への挑戦、挑み続ける信念

東洋フレームが2年の開発を経て生み出した、ディスクブレーキロード。

自転車の可能性・進化に対応し続ける。

ディスクブレーキでもクロモリ特有の反発性能を活かす硬すぎないフレーム設計。

完全オリジナル2ピースリアエンドを採用し、Flat Mount Disc Brake・前後E-スルー12mm設計となりました。

ブレーキ制動力向上し、手の小さい人や握力が弱い方も快適なライドを楽しめます。



## FRAME SPEC

|         |  |
|---------|--|
| モデル     | ROAD-D (TOYOFRAME Factory in OSAKA)            |
| フレーム    | TOYO LOGIC 熱処理クロモリチューブ (KAISEI)                |
| OLD     | 142mm 12mm E-スルー                               |
| フォーク    | 1.5" テーパーカーボンフォーク 12mm E-スルー フラットマウント ディスクブレーキ |
| ブレーキタイプ | フラットマウント ディスク                                  |
| シフトタイプ  | ワイヤー式 or Di2 内装式                               |
| シートポスト径 | 27.2mm / FD クランプ径 : 28.6mm                     |
| 重量      | フレーム単体 1,680g(Mサイズ) / フレームセット 2,130g(Mサイズ)     |



# ROAD-S

¥190,000-(税別)



## 新旧の技術を融合させた新たな定番

ミドルグレードとなるオールスチール製のロードフレーム。  
東洋フレームの持つクロモリへの思い、哲学を詰め込んだその作りは、  
初心者からベテランまで誰がどのように使っても受け止めてくれる懐の広さを持っています。  
単なるクラシックなモデルとは一線を画しており、テーパーフォーク採用や、  
オプションで電動変速ケーブル類内装にも対応するなど、  
現在の機材シーンに対応した展開となっております。

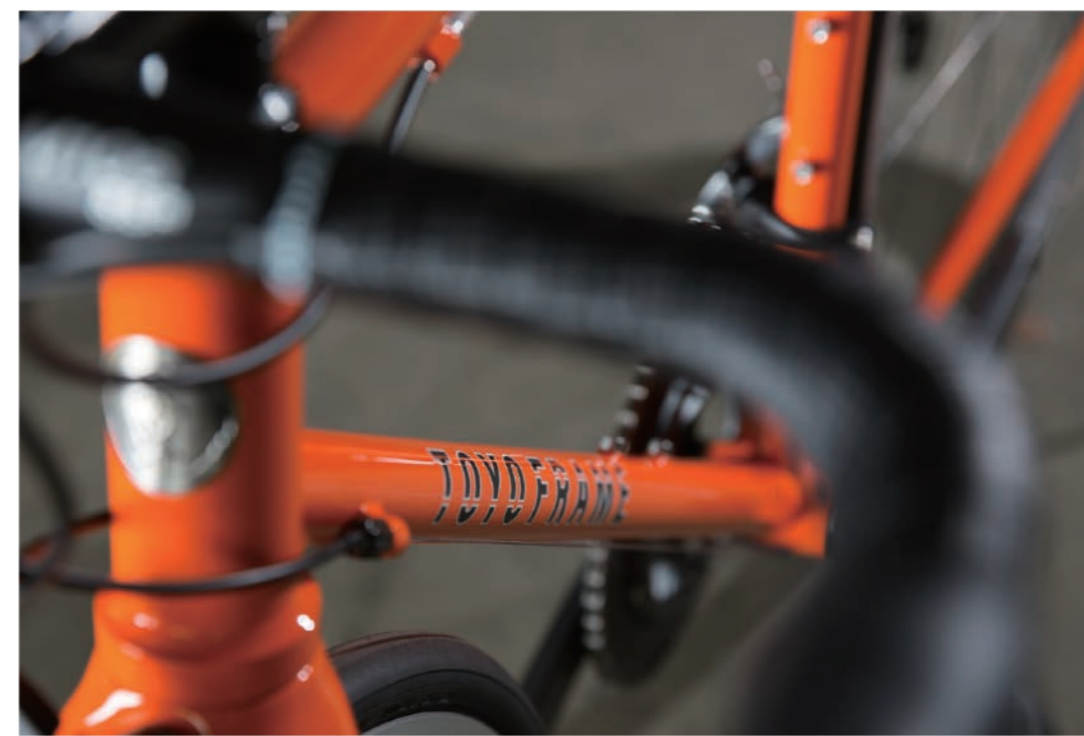

## FRAME SPEC

|         |  |
|---------|--|
| モデル     | ROAD-S (TOYOFRAME Factory in OSAKA)        |
| フレーム    | TOYO LOGIC 熱処理クロモリチューブ (KAISEI)            |
| OLD     | 130mm                                      |
| フォーク    | 1.5" テーパーカーボンフォーク                          |
| ブレーキタイプ | キャリパーブレーキ                                  |
| シフトタイプ  | ワイヤー式 or Di2 内装式                           |
| シートポスト径 | 27.2mm / FD クランプ径 :28.6mm                  |
| 重量      | フレーム単体 1,590g(Mサイズ) / フレームセット 2,090g(Mサイズ) |

# ROAD-2

¥115,000-(税別)フレームのみ



## 入門用ロードバイクでは終わらない

最もシンプルでオーソドックスなオールスチール製ロードフレーム。  
最低限の機能を凝縮することで、東洋フレーム品質を十分に持ちながらも、  
エントリークラスとして導入できる価格を実現しました。  
入門用としてだけでなく、クロモリサブバイクとしても満足していただける仕様となります。  
また本モデルのXSサイズは650C仕様となっており、  
小柄なライダーでも無理のないポジションで乗車可能です。



## FRAME SPEC

|         |                                     |
|---------|-------------------------------------|
| モデル     | ROAD-2 (TOYOFRAME Factory in OSAKA) |
| フレーム    | TOYO LOGIC クロモリチューブ (KAISEI)        |
| OLD     | 130mm                               |
| フォーク    | 付属しません。(1-1/8" Ahead)               |
| ブレーキタイプ | キャリパーブレーキ                           |
| シフトタイプ  | ワイヤー式                               |
| シートポスト径 | 27.2mm / FD クランプ径 : 28.6mm          |
| 重量      | フレーム単体 1,620g(Mサイズ)                 |



## CX RACE

ヨーロッパでは完璧なショーレースとして行われているこの競技。乗っている選手の姿は観客を沸かせる美しさがあります。レースフレームを作り続けて二十数年。選手が最高のパフォーマンスを引き出せるフレームに挑み続けています。

我々にしか出来ないコトやモノ、シクロクロスレースにはそれがまだまだ潜んでいると思います。飽くなき挑戦と攻める姿勢。東洋フレームが世界の頂点に立つことを目指して突き進みます。



TOKYO 2017



TOKYO 2017

# HYBRID CX

¥ 420,000-( 税別 )



## CX シーンを走り続けるハイグレードフレーム

シクロクロスの本場ベルギーの過酷なCXレースにおいて磨き上げられた正真正銘のレーサーバイクは、レース機材として世界トップレベルの完成度、信頼性を誇ります。カーボンにはGRAPHITE DESIGN社との共同開発製品【TOYOインナーバテッドカーボンチューブ】です。フロントフォークは1.5"テーバードカーボンを採用しております。



## FRAME SPEC

|         |  |
|---------|--|
| モデル     | HYBRID CX (TOYOFRAME Factory in OSAKA)                       |
| フレーム    | TOYO LOGIC カーボンチューブ (GRAPHITE DESIGN) + 熱処理クロモリチューブ (KAISEI) |
| OLD     | 130mm  |
| フォーク    | 1.5" テーバードカーボンフォーク   |
| ブレーキタイプ | カンチブレーキ  |
| シフトタイプ  | ワイヤー式 or Di2 内装式   |
| シートポスト径 | 27.2mm / FD クランプ径 :28.6mm                                    |
| 重量      | フレーム単体 1,580g(Mサイズ) / フレームセット 2,080g(Mサイズ)                   |

# T-Carbon CX

¥ 300,000-( 税別 )



## ハイブリッドから生み出された新たな戦士

竹之内悠選手から受けたフィードバックを元に再解釈した、ハイブリッドの新しい形を実現したモデルです。

フレームでトップチューブのみカーボンを使用し、オールスチールに近い乗り味に調整されています。

そのしなやかな取り回しは、よりテクニカルなコースでの走りをサポートしてくれます。

機能的な部分はトップモデルをすべて継承しており、

セカンドグレードでありながら、全く劣らないレベルの戦闘力を持っています。



## FRAME SPEC

|         |  |
|---------|--|
| モデル     | T-Carbon CX (TOYOFRAME Factory in OSAKA)                     |
| フレーム    | TOYO LOGIC カーボンチューブ (GRAPHITE DESIGN) + 熱処理クロモリチューブ (KAISEI) |
| OLD     | 130mm  |
| フォーク    | 1.5" テーバードカーボンフォーク   |
| ブレーキタイプ | カンチブレーキ  |
| シフトタイプ  | ワイヤー式 or Di2 内装式   |
| シートポスト径 | 27.2mm / FD クランプ径 :28.6mm                                    |
| 重量      | フレーム単体 1,630g(Mサイズ) / フレームセット 2,130g(Mサイズ)                   |

# CX-S

¥ 210,000-( 税別 )



## シクロクロス定番となるスチールフレーム

東洋フレームが自身を持って発信するオールスチール製シクロクロスの定番モデル。

クロモリの可能性を存分に堪能することが出来る一本となります。

不整地走行において重要な役割を果たすチェーンステイ&シートステイの形状には、

これまでに蓄積されたノウハウより洗練された機能が込められています。

フロントフォークは1.5"テーパードカーボンを採用しています。



## FRAME SPEC

|         |  |
|---------|--|
| モデル     | CX-S (TOYOFRAME Factory in OSAKA)          |
| フレーム    | TOYO LOGIC 熱処理クロモリチューブ (KAISEI)            |
| OLD     | 130mm                                      |
| フォーク    | 1.5" テーパードカーボンフォーク                         |
| ブレーキタイプ | カンチブレーキ                                    |
| シフトタイプ  | ワイヤー式 or Di2 内装式                           |
| シートポスト径 | 27.2mm / FD クランプ径 :28.6mm                  |
| 重量      | フレーム単体 1,640g(Mサイズ) / フレームセット 2,140g(Mサイズ) |

# CX-2

¥115,000-(税別) フレームのみ



## CX バイク本来の走り心地

最もシンプルでオーソドックスなオールスチール製CXバイクです。

最低限の機能を凝縮することで、品質を十分に持ちながらもエントリークラスとして導入できる価格を実現しました。

入門用としてだけでなく、サブバイクとしても満足していただける仕様となります。

シートピンやブレーキライナーは上位モデルと同じ機構を採用しています。



## FRAME SPEC

|         |                                   |
|---------|-----------------------------------|
| モデル     | CX-2 (TOYOFRAME Factory in OSAKA) |
| フレーム    | TOYO LOGIC クロモリチューブ (KAISEI)      |
| OLD     | 130mm                             |
| フォーク    | 付属しません。(1-1/8" Ahead)             |
| ブレーキタイプ | カンチブレーキ                           |
| シフトタイプ  | ワイヤー式                             |
| シートポスト径 | 27.2mm / FD クランプ径 :28.6mm         |
| 重量      | フレーム重量 1,680g(Mサイズ)               |



## 自転車フレームへの思い

---

自転車フレームはとてもシンプルな構造物です。

そしてそのフレームの乗り味を決めるクロモリチューブ。

外径、バデッド（厚み）はもちろん、熱処理の有無から鋼の化学成分比率などチューブの種類は多種多様。

どの位置にどんなチューブを配置するかという重要性について語られることは多いですが、

東洋フレームは更にその先、どの位置をどんな溶接方法で繋ぎ合わせるか、まで考えております。

これはラグ、ラグレス、TIG、全ての溶接を熟知し使いこなせることが前提です。

熟知すると言うのは、材料と各溶接方法の相性と良し悪し、各溶接方法での熱収縮性の割合を把握し、予め材料を加工するところまで遡ります。

そしてそのフレームが全ての溶接を終えられた時、設計通りの寸法になるよう、

一つ一つの工程で吟味しながら作業を行っています。

溶接フレームはその加工過程において必ず熱の影響によって変形を引き起こします。

流通している量産溶接フレームは、その仕様に記載された寸法から大きく逸脱しているものが

殆どとなってしまっています。それは熱による変形をあらかじめ予想して加工や作業を行うという、

基本的でありながら深いノウハウと繊細さが必要とされる作業を行うことができていないからです。

ジオメトリという数字上の記載は簡単なことですが、それが製品に反映されていなければそこに意味は生まれません。

東洋フレーム製のフレームは、オーダー品から量産品に至るまでのその全てが、

厳しい寸法・精度検査の工程を繰り返し製品になっています。

製品に詰め込んだ『メイドインジャパン』の本質を感じていただけるモノづくりを、今後も変わらずに続けていきます。



# COLOR

## 標準色 (フレーム・フォーク価格に含む)



フレーム・フォークは同色になります。(表面クリア塗装 グロス or マット +0yen)  
 ※標準ロゴは下記ブラック、ホワイトから選択ください。

**TOYO FRAME** **TOYO FRAME**

ロゴ塗装の場合 +25,000yen (上記9色フレームカラー、ロゴカラー選択時でも発生)  
 ※ロゴ塗装の場合は下記枠なしになります。

**TOYO FRAME** **TOYO FRAME**

## カラーオーダー

- カラーは3M®やPANTONE®などからお選び頂けます。  
 ・単色塗装 +25,000yen (グロス or マット選択可能)
- ・塗分け塗装 1色につき +25,000円~ デザインにより変更
- ・チームロゴ等の特殊デザインも塗装可能ですので、ご相談ください。  
 参考：チームロゴデザイン  
 カッティングデカルの場合 +2,000yen~(大きさ、箇所によって変化します。)  
 ペイントの場合 +25,000yen~(大きさ、箇所によって変化します。)

## メッキ加工

- クロムメッキ加工代金
- ・ヘッド部分メッキ +20,000yen (HYBRIDのみ)
- ・リア部分メッキ +60,000yen(HYBRIDのみ)
- ・オールメッキ +80,000yen

フォークカラーは基本9色からお選びできます。  
 9色以外はアップチャージ +25,000yen

# GEOMETRY

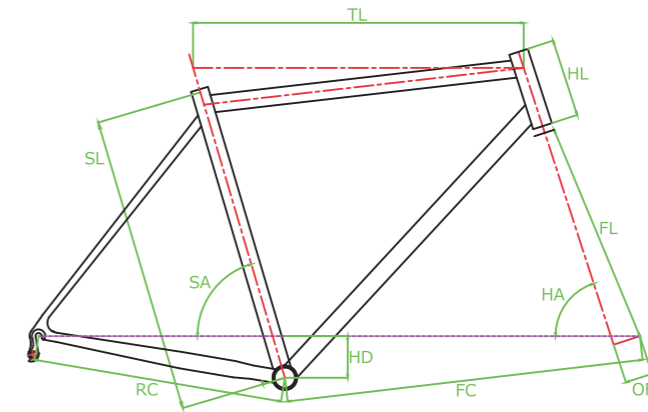

## Hybrid Road, T-Carbon Road, Road-S

| SIZE | SL  | TL  | HA   | SA   | HD | RC  | HL  | OF | 適用身長(cm) |
|------|-----|-----|------|------|----|-----|-----|----|----------|
| XS   | 440 | 505 | 71.5 | 74.0 | 67 | 405 | 90  | 48 | 150-160  |
| S    | 460 | 515 | 72.0 | 73.5 | 65 | 408 | 110 | 48 | 155-165  |
| M    | 480 | 530 | 72.0 | 73.0 | 65 | 408 | 125 | 45 | 160-170  |
| L    | 500 | 545 | 72.5 | 73.0 | 65 | 410 | 145 | 45 | 165-175  |
| XL   | 520 | 560 | 73.0 | 72.5 | 65 | 410 | 160 | 45 | 170-180  |

## Hybrid CX, T-Carbon CX, CX-S

| SIZE | SL  | TL  | HA   | SA   | HD | RC  | HL  | OF | 適用身長(cm) |
|------|-----|-----|------|------|----|-----|-----|----|----------|
| XS   | 460 | 505 | 71.0 | 74.0 | 63 | 425 | 90  | 47 | 150-160  |
| S    | 480 | 515 | 71.0 | 73.5 | 63 | 425 | 110 | 47 | 155-165  |
| M    | 500 | 525 | 71.5 | 73.5 | 60 | 428 | 125 | 47 | 160-170  |
| L    | 520 | 540 | 71.5 | 73.0 | 60 | 428 | 145 | 47 | 165-175  |
| XL   | 540 | 550 | 72.0 | 73.0 | 60 | 428 | 160 | 47 | 170-180  |

## Road-2

| SIZE | SL  | TL  | HA   | SA   | HD | RC  | HL  | OF | 適用身長(cm) |
|------|-----|-----|------|------|----|-----|-----|----|----------|
| XS   | 450 | 495 | 71.0 | 74.5 | 55 | 395 | 100 | 37 | 150-165  |
| M    | 500 | 520 | 71.5 | 74.0 | 70 | 410 | 90  | 45 | 165-175  |
| L    | 530 | 535 | 71.5 | 73.5 | 70 | 410 | 116 | 45 | 170-180  |
| XL   | 560 | 550 | 72.0 | 73.0 | 70 | 410 | 142 | 45 | 175-185  |

※XSはホイールサイズ650Cモデルになります。

## CX-2

| SIZE | SL  | TL  | HA   | SA   | HD | RC  | HL  | OF | 適用身長(cm) |
|------|-----|-----|------|------|----|-----|-----|----|----------|
| XS   | 450 | 505 | 71.0 | 74.0 | 65 | 425 | 90  | 47 | 150-165  |
| M    | 500 | 520 | 71.5 | 74.0 | 65 | 425 | 100 | 47 | 165-175  |
| L    | 530 | 535 | 71.5 | 73.5 | 65 | 428 | 120 | 47 | 170-180  |
| XL   | 560 | 550 | 72.0 | 73.5 | 60 | 428 | 140 | 47 | 175-185  |

全モデル共カーボンチューブ、クロモリ部分共に差し替え修理可能

# CUSTOM ORDER

カタログモデルのジオメトリ変更や大型サイズ等のカスタムサイズ作成、及び 完全なオリジナル仕様でのフレーム・フォークの作成も受付けております。

また、カタログモデルに対しても各種オプション・仕事を追加することも可能です。

(例：特定タイヤ・チェーンリング対応加工、チェーンフック、ダボの取り付け、シフトアウター受けの仕様変更、等)

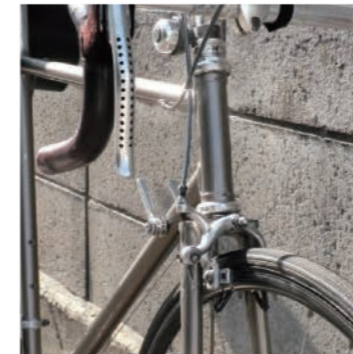

1インチスレッドフォーク&ヘッド

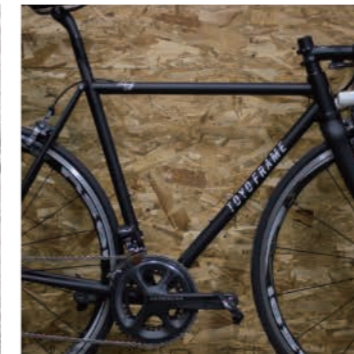

ROAD-S ホリゾンタル化

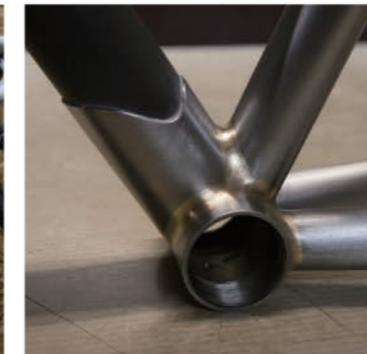

フィレット溶接

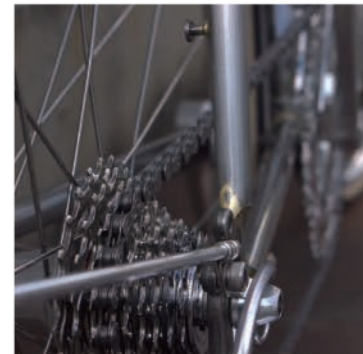

チェーンフック、エンドダボ取付

東洋フレームがお客様のご要望を形にいたします。

詳細や各種費用につきましては、全国の販売店もしくは弊社まで直接お問い合わせください。

直営ショールームである「東京ギャラリー」では、直接ビルダーがご相談をお受けさせていただくことも可能です。

ご興味のある方は事前に弊社までご連絡ください。スケジュールなどご相談の上、ご対応させていただきます。



東洋フレーム東京ギャラリー

〒104-0054 東京都中央区勝どき4-13-4-1F

Tel/Fax 03-6221-2275

info@toyoframe.com

HANDMADE IN JAPAN



**TOYO FRAME**

-TRADE MARK-

SINCE 1973

東洋フレーム株式会社

〒582-0027  
大阪府柏原市円明町 1000-80  
TEL 072-977-7265 FAX 072-977-3108

東京ギャラリー

〒104-0054  
東京都中央区勝どき 4-13-4 1F  
TEL/FAX 03-6221-2275



[facebook.com/toyobike](https://facebook.com/toyobike)



[@toyoframe](https://@toyoframe)



[info@toyoframe.com](mailto:info@toyoframe.com)

[www.toyoframe.com](http://www.toyoframe.com)